

rombica

Очиститель воздуха

myHome Elbrus

ID: AC-002

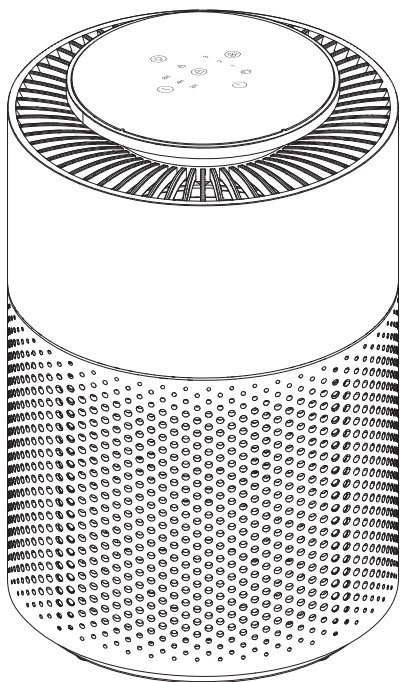

РУКОВОДСТВО ПОЛЬЗОВАТЕЛЯ

Благодарим Вас за покупку изделия Rombica.
Перед эксплуатацией устройства, прочтите это руководство
и сохраните его для использования в дальнейшем.

Внимание! Прежде чем использовать данное устройство, внимательно прочитайте руководство по эксплуатации и сохраните его в качестве справочника. Правильное использование устройства значительно продлит срок его службы.

Меры безопасности и инструкции, содержащиеся в данном руководстве, не охватывают все возможные ситуации, которые могут возникнуть в процессе эксплуатации устройства. При работе с устройством пользователь должен руководствоваться здравым смыслом, быть осторожным и внимательным.

МЕРЫ ПРЕДОСТОРОЖНОСТИ

1. Внимательно прочитайте данную инструкцию перед эксплуатацией устройства во избежание поломок при использовании.
2. Перед первоначальным включением проверьте, соответствуют ли технические характеристики, указанные на изделии параметрам электросети.
3. Использовать только в бытовых целях согласно данному Руководству по эксплуатации. Устройство не предназначен для промышленного применения.
4. Не использовать вне помещений или в условиях повышенной влажности.
5. Если устройство некоторое время находилось при температуре ниже 0°C, перед включением его следует выдержать в комнатных условиях не менее 2 часов.
6. Не используйте принадлежности, не входящие в комплект поставки.
7. Устройство должно находиться под наблюдением во время его эксплуатации, особенно, если неподалёку от него находятся дети.
8. Устройство не предназначено для использования лицами (включая детей) с пониженными физическими, сенсорными или умственными способностями или при отсутствии у них жизненного опыта или знаний, если они не находятся под присмотром или не проинструктированы об использовании прибора лицом, ответственным за их безопасность. Дети должны находиться под присмотром для недопущения игр с устройством.
9. Не допускается эксплуатировать устройство, если сетевой шнур или штепсельная вилка имеют повреждения, а также, если устройство неисправен, поврежден при падении или при других обстоятельствах. Устройство должно эксплуатироваться только в полностью собранном виде.
10. При повреждении шнура питания его замену, во избежание опасности, должны производить изготовитель, сервисная служба или подобный квалифицированный персонал.
11. Во избежание опасности поражения электрическим током не размещайте сетевой шнур рядом с нагревательными приборами и легковоспламеняющимися или горючими веществами.
12. Не пытайтесь самостоятельно ремонтировать устройство или заменять какие-либо детали. При обнаружении неполадок обращайтесь в ближайший Сервисный центр.
13. Всегда отключайте устройство от электросети перед сборкой, разборкой и очисткой, или если Вы его не используете.
14. Устанавливайте устройство на ровной сухой поверхности.
15. За повреждения, полученные из-за неправильного расположения устройства, изготовитель и продавец ответственности не несут.
16. Не прокладывайте сетевой шнур под ковром или другими предметами. Следите, чтобы шнур питания не касался острых кромок и горячих поверхностей.
17. Не допускайте попадания в устройство посторонних предметов.
18. Не загромождайте посторонними предметами воздухозаборное и воздуховыпускное отверстия.
19. Минимальное расстояние от любой стороны устройства до предметов и поверхностей 30 см.
20. Не садитесь, не вставайте и не ставьте тяжелые предметы на устройство.

ПРИМЕЧАНИЕ:

За повреждения устройства, полученные из-за невыполнения данного требования, изготовитель и продавец ответственности не несут

- При отключении прибора от электросети не тяните за шнур питания, беритесь за вилку. Не перекручивайте и ни на что не наматывайте его.
- Располагайте прибор минимум в 30 см от стен.
- Не располагайте прибор рядом с вентиляторами и шторами.
- Располагайте прибор рядом с источником загрязнения воздуха для эффективной очистки.

ОПИСАНИЕ

1. Сенсорная панель управления
2. Решетка для выходящего воздуха
3. Ночная подсветка
4. Решетка для входящего воздуха
5. HEPA фильтр (предустановлен в устройстве)
6. Крышка основания
7. Порт питания устройства
8. Защелка крышки основания
9. Поворотная ручка
10. Противоскользящие ножки
11. Сетевой шнур

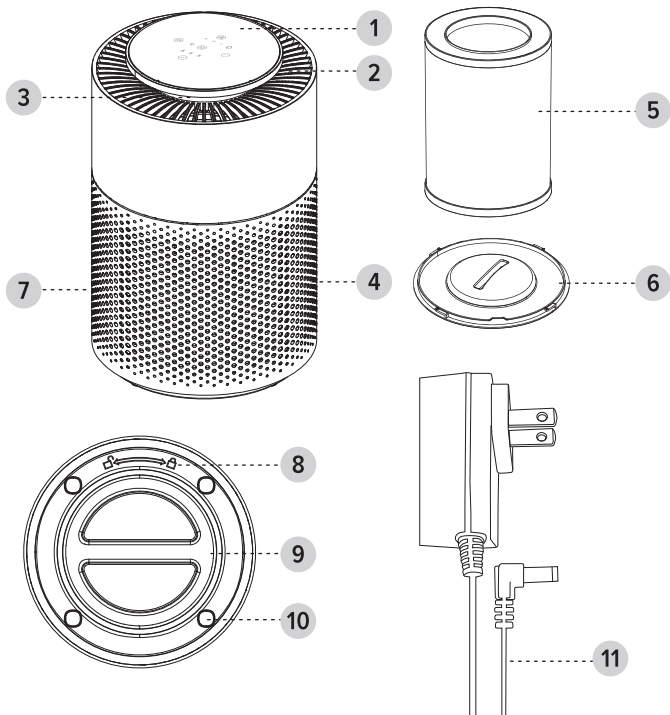

Сенсорная панель управления

1. Индикация детской блокировки
2. Кнопка включения детской блокировки
3. Кнопка включения таймера
4. Индикация таймера
5. Кнопка включения и выключения устройства
6. Кнопка включения ночной подсветки
7. Индикация скорости работы
8. Кнопка переключения скорости работы
9. Кнопка и индикатор замены фильтра

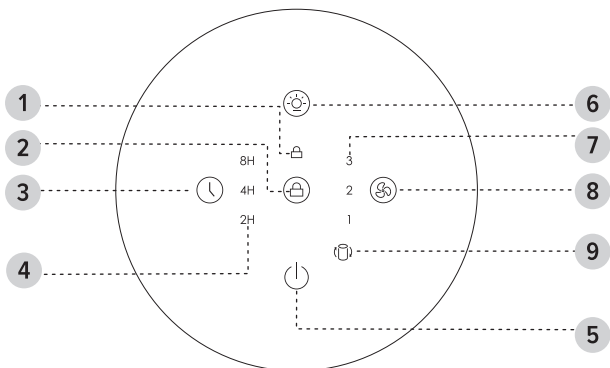

ТЕХНИЧЕСКИЕ ХАРАКТЕРИСТИКИ

Мощность: 6 Вт

Напряжение: 100-240 В / ~50-60 Гц

Минимальный уровень шума: 35 Дб

Рекомендуемая площадь использования: 12 м²

Комплектация: очиститель воздуха, документация

Производитель имеет право на внесение изменений в дизайн, комплектацию, а также в технические характеристики устройства в ходе постоянного совершенствования своей продукции без дополнительного уведомления об этих изменениях.

ЭКСПЛУАТАЦИЯ

Очиститель воздуха управляется сенсорной панелью управления:

-  **Кнопка включения и выключения устройства**
Для включения или выключения устройства, подключите его к электросети (согласно мерам предосторожности описанным выше) и кратко нажмите кнопку включения и выключения устройства. При повторном нажатии кнопки включения и выключения устройства, устройство перейдет в режим ожидания. В данном режиме, устройство запоминает последние настройки скорости работы и таймера. Если во время работы в течение 10 секунд не выполняется никаких действий – подсветка кнопок автоматически гаснет. Для активации подсветки – нажмите на любую кнопку.
-  **Кнопка переключения скорости работы**
Скорость вращения вентилятора (3 скорости) регулируется коротким последовательным нажатием на кнопку переключения скорости работы в следующем порядке: 1 низкая – 2 средняя – 3 высокая. При переключении скорости работы так же загорается соответствующая выбранной скорости индикация.
-  **Кнопка включения таймера**
Время выключения устройства регулируется нажатием на кнопку включения таймера в следующем порядке: нажмите кратко, чтобы установить таймер на 2 часа, дважды – на 4 часа и трижды – на 8 часов. Для отмены таймера – еще раз кратко нажмите на кнопку. При переключении времени работы таймера так же загорается соответствующая выбранному значению индикация.
-  **Кнопка включения детской блокировки**
Для активации режима детской блокировки – зажмите на 3 секунды кнопку включения детской блокировки. Когда загорится индикатор детской блокировки – управление кнопками на сенсорной панели будет заблокировано. Чтобы разблокировать устройство – снова зажмите на 3 секунды кнопку включения детской блокировки, индикатор погаснет и управление устройством будет разблокировано.
-  **Функция ночной подсветки**
Нажмите на кнопку для включения ночной подсветки. Повторное нажатие кнопки выключает подсветку. Во время работы нажмите и удерживайте кнопку включения ночной подсветки, после короткого звукового сигнала яркость освещения будет плавно увеличиваться до максимальной. Для уменьшения яркости освещения до минимальной – повторно нажмите и удерживайте кнопку включения ночной подсветки. Длительное нажатие кнопки включения ночной подсветки позволяет регулировать яркость освещения.
-  **Кнопка и индикатор замены фильтра**
Когда индикатор замены фильтра загорится красным цветом – это означает что ресурс фильтра менее 10%. Как только индикатор замены фильтра начинает мигать красным цветом каждые 0.5 секунд – необходимо как можно скорее заменить фильтр. Подробнее смотрите ниже, в разделе Смена фильтра.

СМЕНА ФИЛЬТРА

В очистителе воздуха муHome Elbrus установлен современный фильтр, состоящий из пре-фильтра, HEPA фильтра и угольного фильтра.

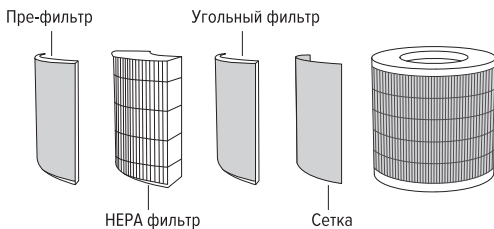

Очиститель воздуха будет работать надлежащим образом, если вовремя производить замену и очистку фильтра. Когда индикатор замены фильтра загорится красным цветом – это означает что ресурс фильтра менее 10%. Как только индикатор замены фильтра начинает мигать красным цветом каждые 0.5 секунд – необходимо как можно скорее заменить фильтр. После замены фильтра – индикатор снова будет гореть белым цветом.

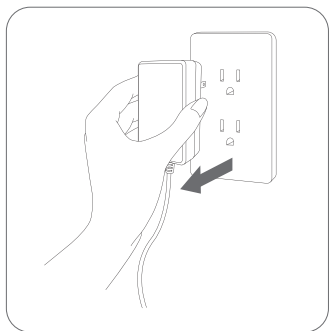

1. Отключите устройство от электросети.

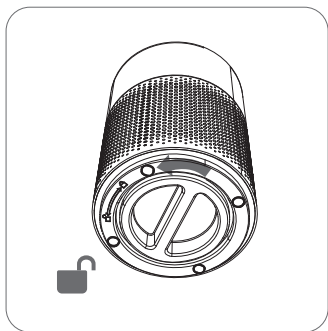

2. Поверните крышку основания по направлению разблокировки.

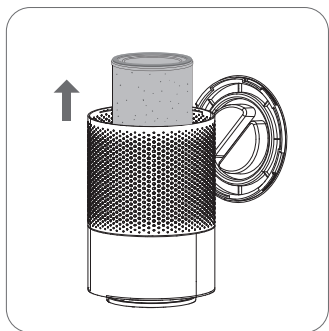

3. Снимите крышку основания и извлеките загрязненный фильтр.

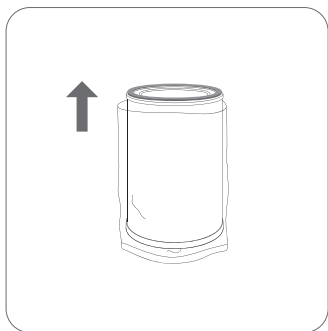

4. Извлеките новый фильтр rombica из упаковки.



5. Установите новый фильтр в очиститель воздуха и крышку основания.

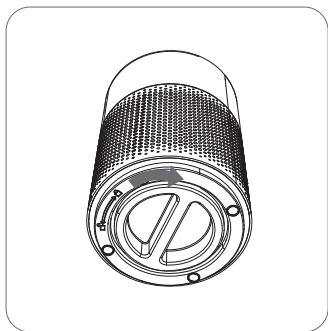

6. Поверните крышку основания по направлению блокировки.

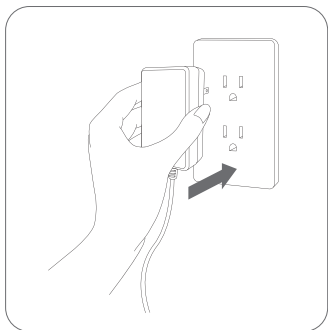

7. Подключите устройство к электросети.

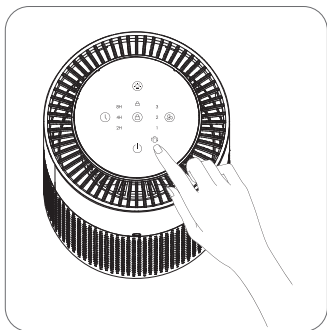

8. Зажмите кнопку индикации замены фильтра на 5 секунд, по индикатор снова будет гореть белым цветом. Устройство готово к работе.

Рекомендуется менять фильтр не реже одного раза в шесть месяцев или по мере загрязнения.

ОЧИСТКА ФИЛЬТРА

1. Отключите устройство от электросети.
2. Поверните крышку основания по направлению разблокировки.
3. Снимите крышку основания и извлеките загрязненный фильтр.
4. Фильтр следует прочищать пылесосом либо очень мягкой щеткой, без контакта с фильтром (водить торцом трубки пылесоса на расстоянии приблизительно 1 см от поверхности фильтра). Старайтесь не повредить фильтр.
5. Установите фильтр в очиститель воздуха и крышку основания.
6. Поверните крышку основания по направлению блокировки.
7. Подключите устройство к электросети.

ОЧИСТКА ВНЕШНИХ ПОВЕРХНОСТЕЙ

1. Отключите устройство от электросети.
2. Протрите наружные поверхности корпуса тряпкой, слегка смоченной в небольшом количестве воды с добавлением мыла для мытья посуды.
3. Не допускайте попадания воды внутрь устройства, поскольку это может привести к повреждениям и к поражению электрическим током.
4. Перед использованием воздухоочистителя убедитесь, что он полностью высох и готов к использованию.

УСЛОВИЯ ХРАНЕНИЯ

Устройство не требует какого-либо монтажа или дополнительной фиксации. Хранение и транспортировка устройства должны производиться в сухом помещении, без воздействия прямых солнечных лучей. Устройство требует бережного обращения, оберегайте его от воздействия пыли, грязи, ударов, влаги, огня и тд.

Реализация устройства должна производиться в соответствии с действующим законодательством РФ. По окончании срока службы изделия не выбрасывайте его вместе с остальными бытовыми отходами. Утилизация данного изделия должна быть осуществлена согласно местным нормам и правилам по переработке отходов.

Утилизация изделий позволяет предотвратить нанесение потенциального вреда окружающей среде и здоровью человека в результате неконтролируемого выброса отходов и рационально использовать материальные ресурсы. За более подробной информацией по сбору и утилизации отслужившего электрического и электронного оборудования, осуществляемым бесплатно и по вашему месту жительства, обратитесь в соответствующее управление вашего муниципального органа власти.



Назначение товара: Очиститель воздуха

Устройство не предназначено для использования в коммерческих целях.

Используется для очистки воздуха помещения в соответствии с инструкцией.

Ограничения при использовании: при использовании устройства необходимо соблюдать нормы, установленные законодательством страны (в которой используется изделие).

Товарный знак / торговая марка: rombica.